



Аккумуляторные батареи Thomas, предназначены специально для охранно-пожарных систем, систем контроля доступа, аварийного освещения.

● Спецификация

Размеры	Длина	166±2 мм
	Ширина	175±2 мм
	Высота	125±2 мм
	Полная высота	125±2 мм
Вес		7.4 кг±4%



● Габаритные размеры (мм)

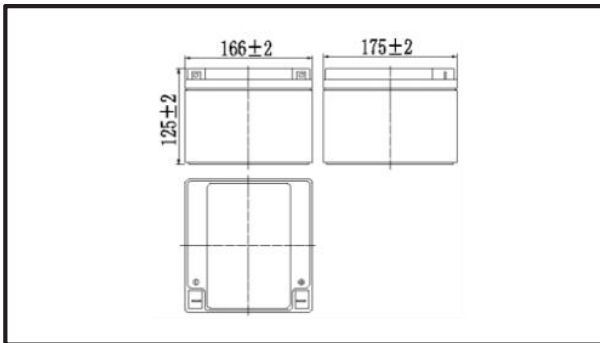

● Тип клемм (мм)

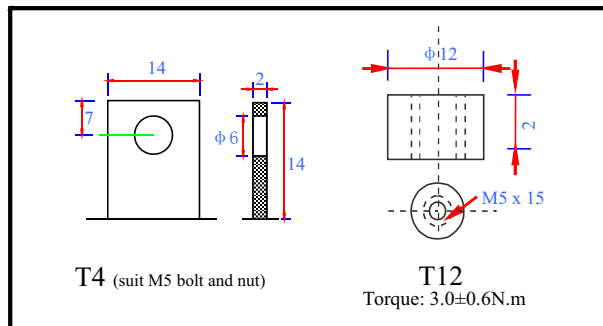

● Характеристики

Тип клемм	T4/T12	
Внутреннее сопротивление, 25°C)	Approx. 15 mΩ	
Емкость в зависимости от температуры (10ч)	40°C	102%
	25°C	100%
	0°C	85%
	-15°C	65%
Саморазряд (25°C)	3 месяца	Остаточнаяёмкость: 91%
	6 месяцев	Остаточнаяёмкость: 82%
	12 месяцев	Остаточнаяёмкость: 65%
Номинальная рабочая температура	25°C± 3°C (77°F± 5°F)	
Диапазон рабочих температур	Разряд	- 15°C~ 50°C (5°F ~ 122°F)
	Заряд	- 10°C~ 50°C (14°F ~ 122°F)
	Хранение	- 20°C~ 50°C (-4°F ~ 122°F)
Напряжение при буферном заряде (25°C)	13.60 to 13.80V	
Напряжение при циклическом заряде (25°C)	14.50 to 15.00V	
Максимальный ток заряда	7.5A	
Максимальный ток разряда	320A (5 сек.)	
Срок службы	5 лет (25°C)	
	Eurobat (20°C): 3-5 лет	

● Конструкция

Компонент	Положительная пластина	Отрицательная пластина	Корпус	Крышка	Сепаратор	Электролит	Клапан	Клеммы
Сырьё	Диоксид свинца	Свинец	ABS	ABS	AGM	Серная кислота	Каучук	Медь



● Характеристики разряда (25°C)

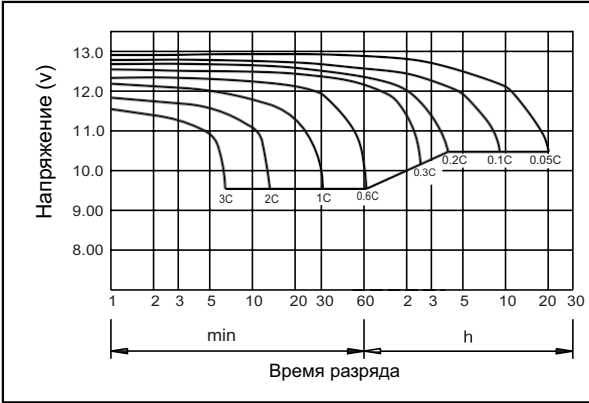

● Характеристики заряда (25°C)

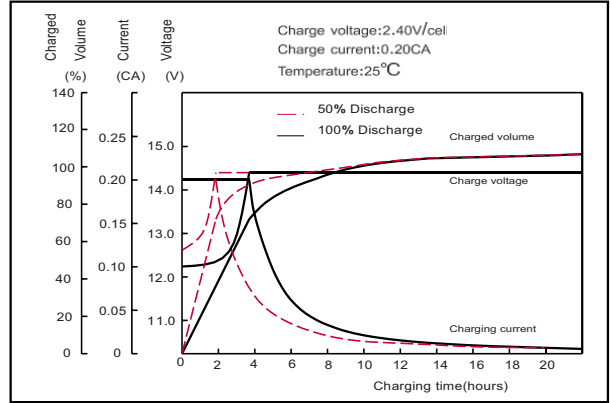

● Влияние температуры на ёмкость

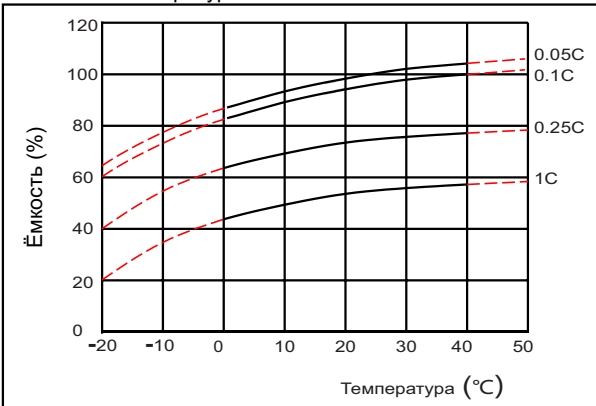

● Характеристики саморазряда

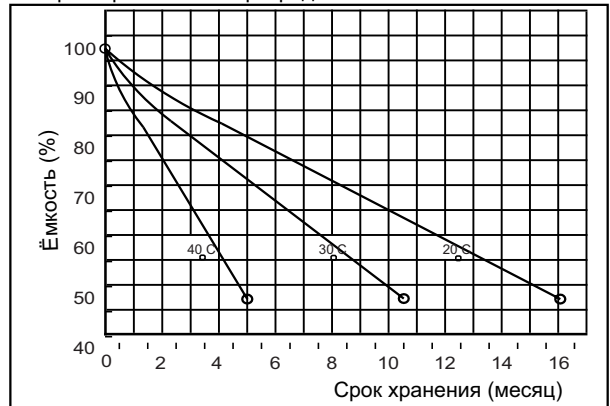

● Влияние температуры на срок службы

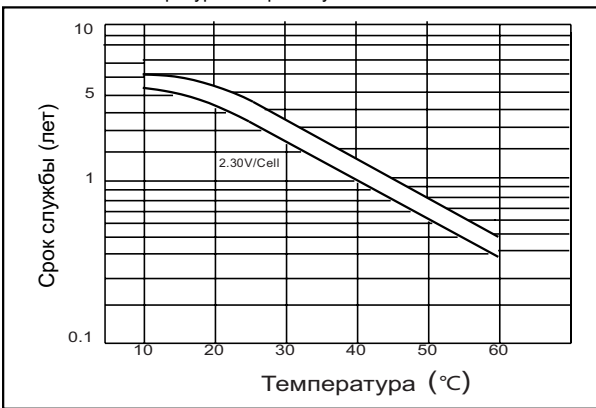

● Жизненный цикл (25°C)

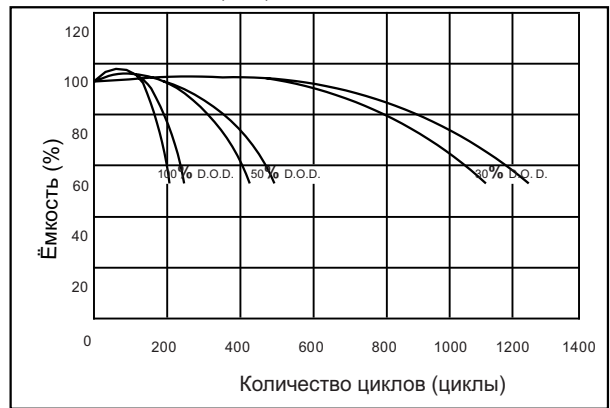

● Зависимость напряжения и ёмкости (25°C)

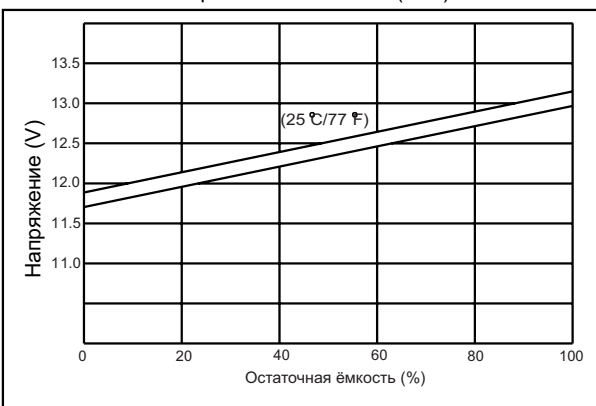

Зависимость напряжения заряда и температуры

